

TRAMONTINA

# DRITTA BLACK/WHITE 90



# COIFA DE PAREDE DRITTA 90

Ref.: 95800/033 - BLACK

Ref.: 95800/034 - WHITE

TRAMONTINA



Filtros de alta eficiência.



## VAZÃO

620 m<sup>3</sup>/h - (cfe. norma IEC 61591)

## NÍVEL DE RUÍDO

63 dB(A) - (cfe. norma IEC 60704)

## AÇO INOX COM PINTURA AUTOMOTIVA

## EXAUSTOR / DEPURADOR

## 3 VELOCIDADES

## USO EXCLUSIVAMENTE DOMÉSTICO

## TENSÃO | FREQUÊNCIA

220 V | 50 - 60 Hz

## POTÊNCIA ELÉTRICA TOTAL

— 220 V | 260 W

## LÂMPADAS LED

— 2 x 1,3 W

## FILTROS

- 3 filtros metálicos laváveis (para gordura)
- 1 filtro de carvão ativado Ambifresh 2 (alta eficiência na remoção de odores) para uso no modo depurador.
- Saiba mais sobre os diferenciais do Ambifresh em: [tramontina.com.br/filtros](http://tramontina.com.br/filtros)

GRÁTIS 6 MESES  
de garantia adicional

Registrando o seu produto em:

[www.tramontina.net/cadastrogarantia](http://www.tramontina.net/cadastrogarantia)

## Acessórios opcionais (não acompanha o produto):



Duto de Alumínio  
93992/196  
Ø150 x 2000 mm



Tampa externa  
em aço inox  
para saída  
de exaustão  
94550/013

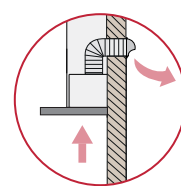

Produto certificado cfe. OCP-0029, UL, Segurança, Compulsório, INMETRO.

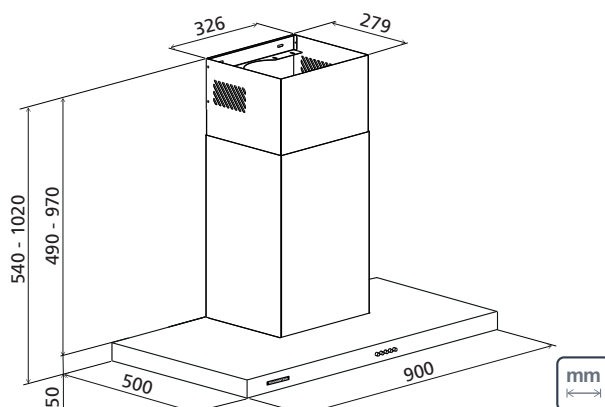
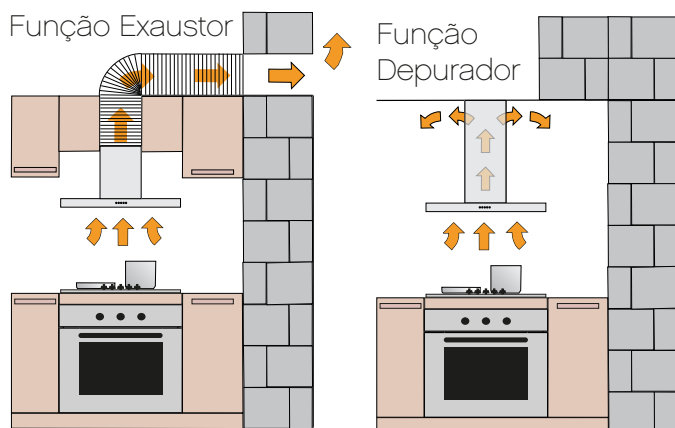

Produto para uso interno | Arquivos BIM disponíveis em: [tramontina.com.br/biblioteca](http://tramontina.com.br/biblioteca)

A Tramontina reserva-se o direito de modificar as informações da ficha técnica do produto sem aviso prévio. Todas as imagens são meramente ilustrativas.

Para mais informações acesse: [tramontina.com.br](http://tramontina.com.br)